

Metszet A-A

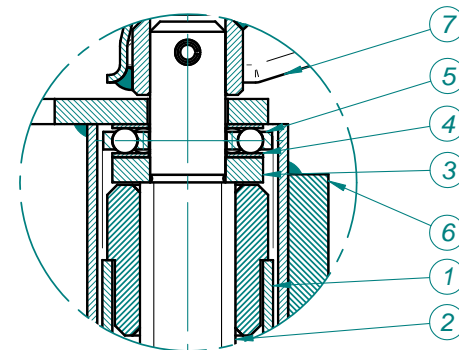

Részlet B
1:1

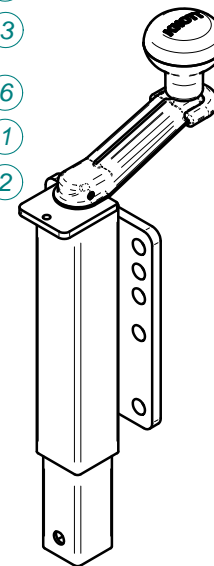
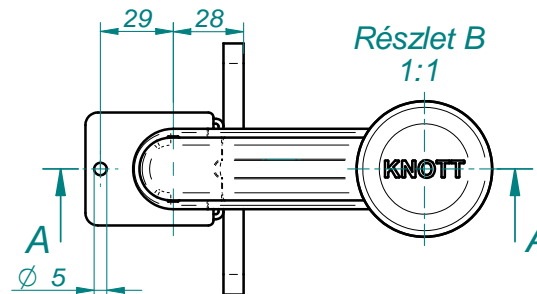

8	1	Feszítőhüvely	6X1481.009	Dia5-26	DIN 1481
7	1	Lemezkar szerelt	6D5154.001		KNOTT
6	1	Köpenycső heg.	6D5148.001		
5	1	Csapágy	6D5030.001		TK0067.dwg
4	2	Alátét	6D5157.001	Dia30xDia15,5-BI0,8	
3	1	Csapágyalátét	6D5156.001	Dia30xDia15-BI5 St37-2	
2	1	Trapézorsó	6D5149.001	Tr15x4-245	
1	1	Belsőcső heg.	6D5152.001		
Tétel St.	DB. Teil	Megnevezés/Benennung	Cikk. sz./Art.Nr	Méret/Werkstoff	Megj./Bemerk.

Tömeg/Roh. g		Nyers .	DIN 6784	Nem jelölt méretek szabadúrése	Rendelési szám/Artikel-Nr.:
Gevicht/Kész . 2,8 kg		Fertig	+0,3 -0,3	DIN 7186 szerint:	6D5155.001
				f m g s g	
				Rajzolta/Gezeichnet/ Ellenőrizte/Geprüft	Anyag/Werkstoff:
				Dátum/Date	2004.08.03.
				Név/Name	Faragó János
					Rajzszám/Zchnng.Nr.: 6D5155
					Megnevezés/Benennung:
					Kurbelstütze
					Scale/ Maßstab: 1:2
1	00/199	00.10.05.	F.J.	AUTÓFLEX- KNOTT Hungary	
Index Jel	Anderung Változás	Datum Dátum	Name Név		